

# DE TANK

tweemaandelijks orgaan, TWENOT

DUTCH ARMOUR ASSOCIATION

postbus 357 - 8000 aj ZWOLLE

THE NETHERLANDS

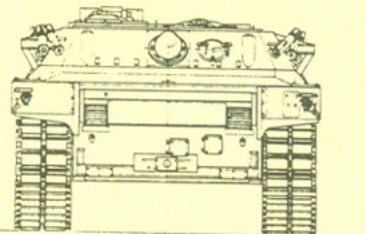
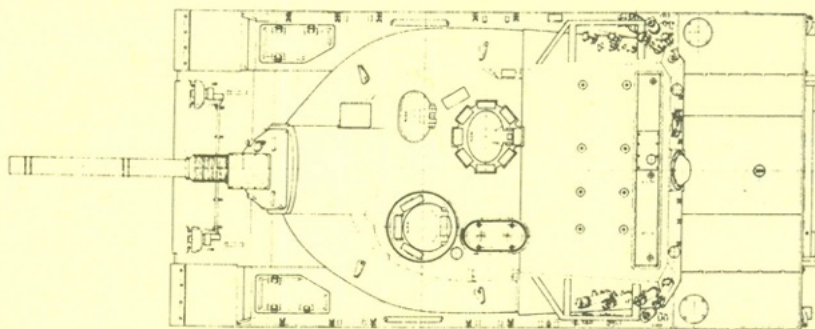
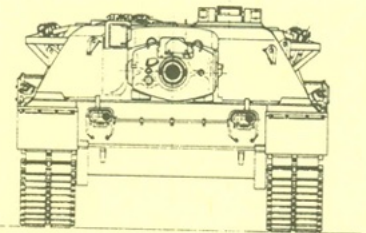
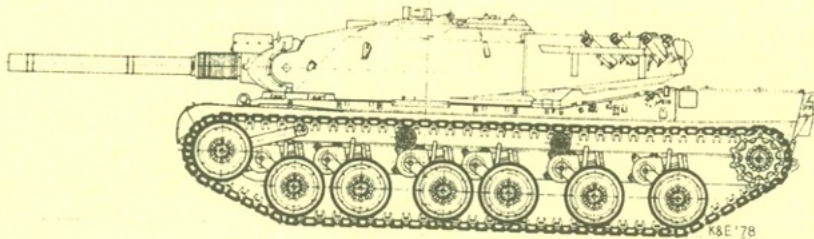
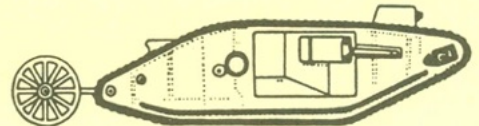

## XM803 EXPERIMENTAL MBT

NUMMER, **83** April 1990.

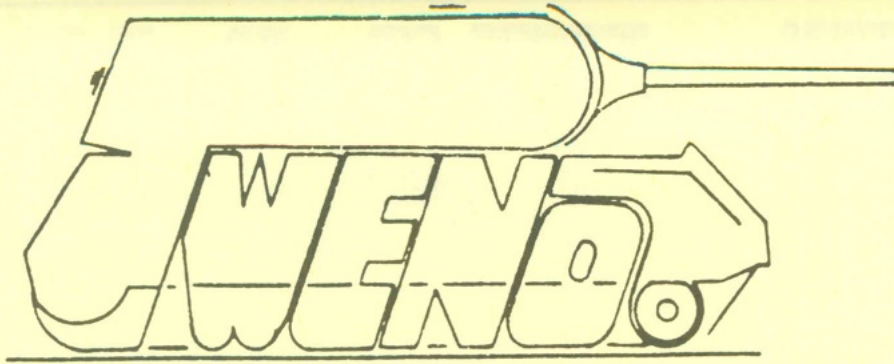

BESTUUR:

Voorzitter : Rob Evers  
 Secretaris : Johan Groen  
 Vice-voorzitter : Joop v.d. Weerden  
 Penningmeester : Kees Blijleven  
 Jeugdzaken : Jan Frankema  
 Lid : John Janse

ADRESSEN:

Secretariaat:  
 Jeugdzaken :  
 Redactie :

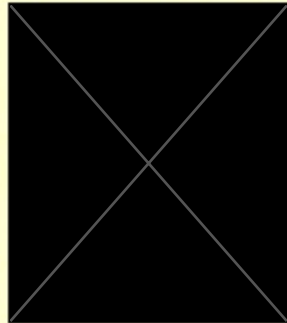

REGIOCOÖRDINATOREN:

Noord-Holland : Jan van Veen  
 Noord : Jan Veenstra  
 Midden : Gert Mons  
 Zuid-West : Jan Verhulst  
 Zuid-Oost : Vacant !!

Postbank : 3026112  
 t.n.v. TWENOT  
 Heiloo  
 Contributie : t/m 18 jr: f. 12,50  
 > 18 jr: f. 18,--

DE TANK is een tweemaandelijke uitgave van de vereniging TWENOT. Zij wordt aan alle leden gratis toegezonden. In de rubriek Vraag

en Aanbod kunnen de leden niet-commerciële advertenties plaatsen. HET GEHEEL OF GEDEELTELIJK OVERNEMEN VAN ARTIKELEN EN/OF AFBEELDINGEN IS ZONDER SCHRIFTELIJKE TOESTEMMING VAN DE REDACTIE NIET TOEGESTAAN !

# REDACTIONEEL

Er is iets veranderd ! Vanaf maart heb ik, J.C. van Veen (zie foto), de redactie van "DE TANK" op mij genomen. Het ligt in mijn bedoeling het blad tot iets moois uit te bouwen. Dat kan ik niet alleen, dus doe ik een beroep op alle, maar dan ook alle leden mij hierin te steunen. Mocht u dus hier of daar bepaalde foto's en/of geschriften tegenkomen, hetzij in bladen of in boeken, of u wilt zelf eens in de pen klimmen, dan zie ik dit gaarne tegemoet.

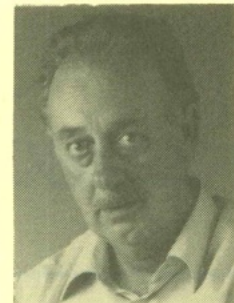

Laat mij dus niet zakken !

Met vriendelijke groeten,

De Redacteur

## VAN DE (OUDE) REDACTIE

Met plezier heb ik meer dan 40 nummers van ons clubblad mogen verzorgen. Van het stencilwerk, verzorgd door Bert v.d. Velden, via het gekopieer van een Werkvoorzieningsschap, naar het betere drukwerk is een mooie weg.

Ik bedank alle leden voor de bijdragen die al dan niet schriftelijk tot mij zijn gekomen. Het ging niet altijd vlekkeloos, maar wel met veel plezier van mijn kant.

Ik hoop dat de nieuwe redactie ook minstens 40 stuks met evenveel plezier volmaakt. Het blad en de vereniging is ons aller steun waard. Laat dus de nieuwe redacteur evenmin in de kou staan. De kopij die nog geplaatst kan worden en het TWENOT-archief zijn eveneens naar de nieuwe redacteur, maar mijn eigen boekenverzameling is nog steeds als vraagbaak ter beschikking en misschien plaatst de nieuwe redactie nog wel eens een stukje van mijn hand.

John Janse.

---

## A G E N D A

- |             |   |
|-------------|---|
| 19 april    | Excursie naar de Bernhardkazerne te Amersfoort  |
| 28 april    | Ruilbeurs Utrecht, Jan Beelen, I.P.M.S.   |
| 28 april    | Regio-bijeenkomst Noord-Holland, Ripperda kazerne, Haarlem                                |
| 28 april    | Regio-bijeenkomst regio Noord   |
| 19 mei      | Internationale Behendigheidswedstrijden Militaire Chauffeurs, Kamp van Zeist, Soesterberg |
| 9 juni      | Ledenvergadering, Rotterdam   |
| 16 juni     | Open Dag Kon. Landmacht, Nunspeet   |
| 22 t/m      |   |
| 24 juni     | Vlootdagen, Den Helder  |
| 21 t/m      |   |
| 23 sept.    | Vlootdagen, Rotterdam   |
| 13 oktober  | Ledenvergadering, Club-modelbouwkampioenschap, Rotterdam                                  |
| 24 november | Vriendschapstreffen met I.M.M. in Mook  |

---

### .EXCURSIE..EXCURSIE..EXCURSIE..EXCURSIE..EXCURSIE..EXCURSIE..EXCURSIE.

De excursie op 19 april a.s. naar de Bernhardkazerne is volgeboekt !  
Het programma luidt als volgt:

- |                      |   |  |
|----------------------|---|--|
| 9.30                 | : | Aankomst   |
| 9.30 tot 10.00 uur:  |   | Begroeting en koffie   |
| 10.00 tot 12.30 uur: |   | gesplitst in twee groepen:   |
|                      |   | . moderne voertuigen bekijken (aan alle kanten)  |
|                      |   | . een film over modern Russisch materieel  |
| 12.45 tot 13.00 uur: |   | een frisdrankje  |
| 13.00 tot 13.30 uur: |   | lunch  |
| 13.45 tot 15.30 uur: |   | de Historische Verzameling der Cavalerie, met het accent op de oude voertuigen (Landsverk, Stuart, Sherman, Staghoud, halftrack) |

Het belooft grandioos te worden !!

---

# BESTUURSZAKEN

## VERSLAG SECRETARIS OVER 1989

In het jaar 1989 hebben zich binnen de vereniging een aantal veranderingen voltrokken. Bert v.d. Velden werd na vele jaren trouwe dienst opgevolgd door Jan Frankema. Bert is in verband met zijn vele werkzaamheden voor de club bevorderd tot "Lid van Verdienste". Zijn opvolger werd als regio-coördinator voor Noord-Nederland opgevolgd door Jan Veenstra.

Het ledental is in het afgelopen jaar per saldo slechts weinig toegenomen. Misschien moeten we meer aan de weg timmeren !

Helaas moeten we per 1 januari 1990 de contributie verhogen. De ledenvergadering van 4 maart 1989 ging met dit voorstel accoord. De contributie wordt nu f. 18,- en voor leden jonger van 18 jaar f. 12,50

De belangstelling voor de bijeenkomsten was in dit jaar weer groot, al viel bij de clubkampioenschappen de model-inbreng wat tegen. Ik heb de indruk dat het invoeren van "The Best of Show" verkiezing bij de leden in goede aarde is gevallen.

De excursie naar Koblenz (studieverzameling van het Duitse leger), met vervolgens een bezoek aan de winkel van Walter Kauf, was zeer geslaagd, al bleek later een gepleegde onregelmatigheid een domper op de vreugde te zetten. Gelukkig is dit later recht gezet.

De deelname (op 17 juni) aan de I.B.M.C.-dag te Soesterberg was ook dit jaar weer een groot succes. Dit keer stelde TWENOT voor het eerst voor de modelbouwwedstrijd een trofee beschikbaar. Deze ging naar een heel mooi verzorgd diorama van het terrein van een zwaar-transport bedrijf. Ook in 1990 zullen we weer deelnemen en een trofee beschikbaar stellen.

De herkenningsspuzzel had duidelijk minder inzendingen en een zeer selecte groep leden als deelnemer, zodat besloten is er een punt achter te zetten.

Ook de regio middagen en -avonden waren in 1989 een succes, er zit beslist groei in. Dit is gunstig, we hopen dat deze stijgende belangstelling ook in 1990 doorzet.

DE TANK kwam in 1989 helaas een paar keer erg laat, dit door verschillende oorzaken. In 1990 hopen we, onder andere door over te stappen naar een andere drukker, de zaak beter onder controle te kunnen houden. De inhoud van het blad wordt langzaam maar steeds beter en gevarieerder. Toch zouden er best nog enkele vaste rubrieken bij kunnen. Wat dacht u van moderne tank-ontwikkelingen, artillerie of pantserwagens ? Het zou fijn zijn als iemand dit soort zaken op zich zou willen nemen.

Hopelijk zal ook 1990 voor de vereniging weer beter worden. Wij als bestuur zullen er zeker ons best voor doen.

Uw secretaris, Johan H. Groen.

# de regio's

Jan Verhulst.



Zaterdag 27 januari was er dus die open dag in Gouda. Ondanks af- en ziekmeldingen waren er toch nog 5 leden die hun kunne aan den volke toonden. Dit kunne liep uiteen van schaal 1:72 tankmodellen tot een model van een raderbaar zoals die in de mei-dagen van 1940 gebruikt werd door het Nederlandse leger.

Er was veel interesse voor de modellen. Zelfs de kat vond het interessant, zeer tot ongenoegen van een van de leden.

Wij mochten ook een kijkje nemen in de modelbouwwerkplaats van Rob de Jong. Het was echt om te watertanden. Rob had tevens oog voor details zoals de binnenkant van de mens. Er was namelijk voldoende koffie en frisdrank aanwezig en het werd ook geschonken. AL met AL was het een geslaagde middag, zeker voor herhaling vatbaar. Ik was niet de laatste die wegging, dus hoe laat de laatste bezoeker het pand werd uitge... is mij onbekend.

Rest mij nog als afsluiting van dit stukje één ding: Dhr. en Mevr. de Jong, hartelijk dank voor het openstellen van uw huis en bedankt voor de gastvrijheid.

## ROB DE JONG DE SUPERDETAJLLIJST

VRIJHEIDSLAAN 199  
2806 KJ GOUDA  
TEL: 01820 - 28185



### SHOW MODELLING, super ets-setjes uit Japan

003	VW Kubelwagen (Italeri).....f	19,95
004	SdKfz 222 pantserwagen.....f	19,95
005	SdKfz 7/1 & 2 Half track.....f	30,95
006	37mm Flak 36/37 (Tamiya).....f	21,00
007	Tiger I E Ausf. (Tamiya).....f	25,50

### Grote sortering HORNET

Per figuur.....f 19,95  
Hoofdjes (5)...f 7,50  
Bij 3 fig. assorti -10%

### ADV/AZIMUT Resin conversies/bouwdozen

010	US Armoured Car Staghound....f	114,95
106	Leroi air compressor GMC.....f	54,95
111	SdKfz 250/1 German APC.....f	54,95
112	SdKfz 250/3 Radio voertuig...f	56,50
115	SdKfz 250/8 7,5cm K51 kanon.f	56,50
116	Wrecker Lot nr 7 voor GMC....f	44,95

Wij hebben u te bieden

ARMOUR RESEARCH - SHOW  
MODELLING - TYRESMOKE-  
AZIMUT/ADV - SLATERS  
ANDREA - PEDDINGHAUS  
ON THE MARK - HORNET  
MODEL KASTEN enz. enz.

### Verscheidingsdatum Mei/Juni

US BOFORS 40mm M1A1 AA GUN met 5 mariniers

Bel voor info! Vele andere modellen van ADV/AZIMUT op voorraad!!!!

De laatste nieuwe figuren van ADV zijn:

German tank crew at rest (4 fig.) f	53,95
German tank crew in U-Boot suit...f	53,95

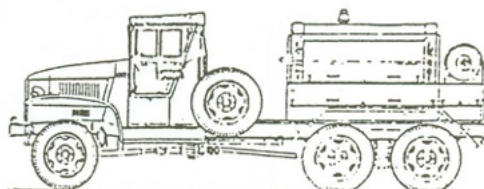

COMPRESSEUR "LEROI" sur GMC 2  
1/2 tons (ref 35106)

Bezoek aan huis is mogelijk na telefonische afspraak

Vraag onze brochure aan d.m.v hfl 2,50 over te maken op BANKREKENING Nr. 80.81.15.391 of bel voor inlichtingen

Prijzen excl verzendkosten!!!

# TWENOT

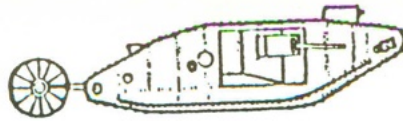

J. Frankema

# REGIO NOORD

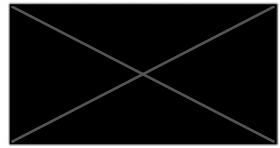

Op zaterdag 28 april willen we weer een bijeenkomst voor REGIO NOORD organiseren. Het geheel zal in de welbekende ARK-SCHOOL plaatsvinden onder het motto: BEVRIJDING. Aan de hand van dia's, video en foto's zullen we de voertuigen die in die tijd rondreden, behandelen. De traditionele modelbouw wedstrijd heeft dan ook het thema "Bevrijding". Uit de reacties van de mensen die in oktober geweest zijn, bleek dat het heel gezellig was. We hopen dit in april weer te herhalen. Ook zal er een archief aanwezig zijn om dingen die je net niet had, te kunnen kopiëren. Verder de gebruikelijke praatjes, handeltjes en wat al niet meer te bedenken valt. Hopelijk is er dan ook iemand te porren die het regio-werk van Jan Feenstra wil overnemen. Kandidaten gezocht dus!. Geef ook even een seintje als je komen wilt. Ook als je eventueel ruimte hebt om een ploegje enthousiaste modelbouwers te ontvangen. We denken aan een middag in september.

Voor eerst, TOT ZIENS IN SNEEK. Aanvang: 1.30/2.00 uur.

De route is erg simpel. Volg de borden richting SNEEKERMEER en je kunt haast niet missen.

Vanuit Leeuwarden: binnenkomst Sneek, rotonde links af richting Sneekermeer. Voorbij jachthaven DE DOMPII eerste straat rechts, wijk DE DOMP (laatste wijk voor het Sneekermeer). Adres: DE ARK school, Gravinneweg 3.

Vanuit Bolsward: borden volgen richting Leeuwarden, via rondweg over het spoor kom je ook bij de beschreven rotonde. Rechtdoor.

Vanuit Joure: volg borden Leeuwarden- rotonde- brug- stoplicht rechts- stoplicht rechtdoor- komt dan bij beschreven rotonde.

Groeten, Jan Frankema !

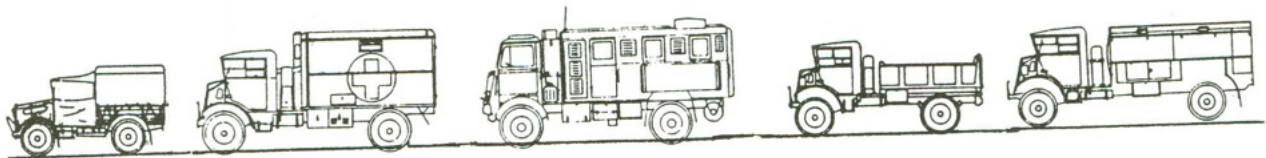
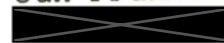

MIL. KITS VAN: TAMIYA - ITALERI -  
 AIRFIX - REVELL - ESCI - ROCO 1:87 -  
 MAAG 1:43 EN 1:50 - SOLIDO - REX -  
 ELIGOR. - BRITAIN - VERLINDEN PROD.

## Speelgoed Otten

\*MINIATUUR-AUTO SPECIALIST\*

J. HUIZINGALAAN 204 AMSTERDAM

020-150221



J.C. van Veen



Op zaterdag 28 april aanstaande organiseert de regio Noord-Holland van de TWENOT een regiobijeenkomst in de Ripperda-kazerne te Haarlem. De aanvang is om 14.00 uur. De poort is voor de bezoekers open om 13.30 uur.

Behalve de regiobijeenkomst, is het mogelijk om het Historisch Museum te bezoeken.

UITERAARD ZIJN HET BESTUUR EN LEDEN UIT EEN ANDERE REGIO OOK VAN HARTE WELKOM!

Het is echter zo dat de kazerne militair terrein is en ieder die binnen wil, zal op een lijst moeten staan die op die dag bij de wachtcommandant aanwezig zal zijn.

Hoe komt u op die LIJST?

NOTEERT U EVEN: AANMELDEN IS VERPLICHT, DIT IN VERBAND MET DE LIJST VOOR DE WACHTKOMMANDANT. WIE ZICH NIET AANGEMELD HEEFT, KAN HELAAS NIET WORDEN TOEGELATEN. DUS BEL: van 9.00 tot 16.00 uur  of na 19.00 uur tot 23.00 uur 

U mag zoveel mogelijk modellen en ander materiaal meenemen, zelfs iets wat u wilt verkopen.

Ik hoop op een goede opkomst en tot ziens op 28 april.

Regioleider Noord-Holland

J.C. van Veen

## REGIO NOORD-HOLLAND

Op 16 februari j.l. was er een regio-avond bij Wim Boon in Krommenie. Om ± 20.00 uur arriveerden zo'n 6 personen gezamenlijk en nadien nog enkelen apart.

Ik had voor de gastvrouw een bos bloemen gekocht, wat zeer in de smaak viel. Het ligt in de bedoeling dit voortaan te doen wanneer een regio-avond bij iemand thuis is. Misschien ook een idee voor de andere regio's?

De groep bestond inmiddels uit 9 personen. Na wat heen-en-weer gepraat kwam Wim met wat modellen en boeken. Wim bouwt hoofdzakelijk modern. Verder waren er nog diverse andere modellen te bewonderen.

De club had de hand weten te leggen op plastic plaat van 0,5 en 1,5 mm dikte, waar voor een spotprijs wat van gekocht kon worden. Het is de bedoeling dit op de club-bijeenkomsten ook aan te bieden.

Verder zijn er diverse onderwerpen besproken en boeken bekeken. Het was een heel geslaagde avond.

Mevrouw Boon, bedankt voor al het lekkers!

De regio-coördinator,

J.C. van Veen

# NIEUWS EN ONTWIKKELINGEN

Dit artikeltje is bedoeld om enige informatie te geven over de nieuwe bouwdozen die aangekondigd zijn voor het hele jaar 1990. Wees dus niet ongeduldig als het verlangde doosje nog steeds niet verschenen is in Juni, winkeliers zijn ook maar mensen met twee handen, al kunnen die soms angstig groot zijn. Eerst maar het 1/35 schaal daar gaan we dan: Italeri brengt een Steyr RSO Sd Kfz 234/4 panzerjäger, M110 houwitzer, Sherman M4 A2/3, M998 Hummer special forces, Soviet T72 M1 en BMP1, en een set israelische para's. Vervolgens van Airfix de multipose sets Britse Inf. en het 8 ste leger, Duitse Inf. en Afrikakorps, U.S. Inf. en Marines. Niet slecht hé ech nie, zoals we in Rotterdam zeggen. Verder maar weer met Peddinghaus, Frank Modelbouw en andere Epoxy leveranciers. Hun nieuws loopt van een M88 bergingstank en SWS Wehrmacht sleper naar nieuwe rompen voor Shermans, 15 cm Bison naar torens voor een Berliet en Renault F17 tank. Wegens te weinig ruimte op deze pagina kan ik alleen maar zeggen blijf opletten en hou je winkelier tot vriend. Nu ERTL/Eschi brengt ook een Soviet BMP-1 en 2 met Sold. T55 en T55b en een T67 Israelische Turan tank. EN nu de 1/72-76 afdeling, wederom Airfix: RAF Refuling en Emergency sets (HOERA) Jozef Stalin 3 en Opel Blitz met Pak40. ERTL/Eschi kondigt aan een SDKFz 265, SDKFz 250/9-250/10, Panzerjäger 1, Marder 3, en een Hetzer leuk hé niet dan? Roco brengt o.a. de Biber brugleggende Leopard, de M998 Hummer, M 151 jeep in div: uitvoeringen en vrachtwagens Man N4530, Unimog U 1300 L Landrover, Daimler-Benz en nog VEEL meer. ROCO is voor de 1/87 liefhebbers als u het nog niet wist. Dan wat al leverbaar is van Tamiya de 3,7cm Flak 37 en de Tiger 1 late E uitvoering. Kijk eens naar de



prijzen, Duizelt u nu ook daarvan? Wiens schuld is dat? De eerlijkheid gebied mij te zeggen dat de kwaliteit van beide dozen perfect is, vooral de Tiger I. Maar om de doos nu snel te kopen, daar moet ik nog maar eens een nachtje over slapen. Misschien staat hij dit jaar wel als prijs op de tafel van de clubloterij. Als dat zo is zouden er misschien wel flink wat loten worden verkocht? Wij blijven er naar UITZIEN.

De BOODSCHAPPENDIENST van regio ZUID-WEST, Jan Verhulst.

MODERNE ONTWIKKELINGEN door BAS SMITS.

Israël gaat zijn 1000 M60 MBT's modificeren. Die modificatie is zo ingrijpend dat de M60 feitelijk een geheel nieuwe tank wordt. Om te beginnen krijgen front en toren extra bepantsering en worden ter bescherming van het loopwerk "side skirts" aangebracht. Ook komt er een nieuwe motor en nieuwe vuurleidingsapparatuur in. Die motor, met een vermogen van 908 PK, zit ook in de Merkava, de met rubber beklede rupsen worden vervangen door geheel metalen rupsen. Deze zijn ook in gebruik bij de Merkava. Het 105 m/m kanon blijft echter ongewijzigd maar er is wel veel aandacht besteed aan de ontwikkeling van de geavanceerde munitie. De vernieuwde M60 zal Magach MK7 heten.

Vorig jaar heeft Israël zijn nieuwste MBT, de Merkava MK3 gepresenteerd. Qua uiterlijk lijkt het voertuig op zijn voorgangers maar verder zijn er zeer belangrijke verschillen. Zo heeft de Merkava MK3 een 120mm gladdeloopskanon dat volgens officiële bron van eigen ontwerp is. Voor dat kanon zijn 50 granaten aan boord. Zeer geavanceerd is de bepantsering, deze is van de zelfde soort als van de Magach MK7 en bestaat uit losse vervangbare delen die op de romp en toren bevestigd zijn. De nieuwe krachtbron is een 12 cylinder turbodieselmotor met een vermogen van 1200 PK dat is 300 PK meer dan de vorige Merkava's. Eveneens vernieuwd zijn de suspensie de vuurleidingsapparatuur en de bediening van de toren (electrisch i.p.v. hydraulisch). Men heeft aangekondigd dat de Merkava MK3 dit jaar operationeel zou worden.



# mutaties

in februari en maart 1990

## Nieuwe leden:

- 717-0190 P. Siegel, [redacted]  
718-0190 J. Jost, 2 [redacted], Frankrijk  
-Is vooral geïnteresseerd in het Nederlandse leger in Indië en de voertuigen die daar gebruikt zijn-  
719-0190 A.P. v.d. Zande, [redacted]  
720-0290 M. Naus, [redacted]  
721-0290 M. Simons, [redacted]  
722-0290 J.R. v.d. Veen, [redacted]  
723-0290 M. v.d. Broeke, [redacted] Jeugdlid  
724-0290 W. Hamilton, [redacted] Jeugdlid  
725-0290 M.W. van Krugten, [redacted]  
726-0390 B. Hardeman, [redacted]  
727-0390 P. Vierhout, [redacted]  
728-0390 E.W. van Sintmaartensdijk, [redacted]

## Adreswijzigingen:

- A.T.W. van Dijk, wordt: [redacted]  
E.J. Eskes, wordt: [redacted]  
M. Jongste, wordt: [redacted]  
M. Kremers, wordt: [redacted]  
R. Franse, wordt: [redacted], BELGIE

# vraag en aanbod

- Melchior Kremers, [redacted], zoekt van Italeri de White Scout Car (no. 231) in 1:35 en het Airfix Magazine van november 1980 (ter overname of te leen).
- Erik Jan Eskes, [redacted] is op zoek naar foto's en bouwtekeningen van de Churchill ARV Mk.II bergingstank en de Panther Bergepanzer. Wie helpt hem hieraan? Kosten worden vergoed.
- R.A.M. Paapen, [redacted] zoekt informatie en eventueel gedetailleerde tekeningen van de volgende voertuigen: Sdkfz. 251/1 uitvoering D, Sdkfz. 251/9, Sdkfz. 251/3, Sdkfz. 251/21 en van de Henschell 33D1 truck. Graag na 19.00 uur bellen.
- J.C. van Veen (uw redacteur) heeft te koop een Dremel figuurzaagmachine voor f. 150,- U kunt bellen overdag [redacted] of na 19.00 uur [redacted] of schrijven naar [redacted].
- Richard Franse, [redacted] vraagt om de volgende nummers (of copieën) van DE TANK nr. 1 t/m 16, 21, 25 t/m 51 en 55. De vereniging heeft deze nummers niet meer, wellicht woont er iemand bij hem in de buurt van wie hij ze kan lenen om ze te kopiëren?
- Rob Landsbergen, [redacted] biedt aan: Gencoe Models: BTR-50 (1/35), Heller: AMX 13 DCA (1/35), AMX 30 (1/35), Tamiya: Leopard 1A4 (1/16, ged. gebouwd), een Duitse artillerie afstandmeter, zoals o.a. gebruikt bij 88 mm. Flak (1/1, ca. 1 meter). Hij vraagt: informatie, tekeningen, e.d. over de Nederlandse uitvoering van de Leopard 2. Kopieer- en portokosten worden uiteraard vergoed.

# SOFT.SKIN Johan H. Groen

## KRUPP, voertuigen, in W.O. 2.

De KRUPP fabrieken, welke sinds 1919 vrachtauto's bouwt, hebben ook een groot aandeel geleverd in de motorisering van de Duitse legers. In 1928 werd de L3H 63 uitgebracht, een 6x4 voertuig, met een nuttig laadvermogen van 3,5ton in het terrein, en 5,7ton op de verharde weg. Hij voldeed goed, maar werd in 1936 opgevolgd door de L3H 163, welke in feite gelijk was, maar voorzien van een sterkere motor, andere versnellings verhoudingen en een ander remsysteem. Ook de vering werd zwaarder uitgevoerd. Totaal zijn er ongeveer 2000 stuks van dit voertuig gebouwd, terwijl de produktie werd gestaakt in 1938.

Naar aanleiding van dit succesvolle voertuig begon men in 1929, met de ontwikkeling van een kleine 6x4, met een laadvermogen van 1,5ton. Dit werd de L2H 43. Dit voertuig werd uitgerust met een vier cylinder boxer motor, welke met lucht werd gekoeld. Enkele prototype's werden echter met een dieselmotor uitgevoerd, maar deze uitvoering is verder nooit gebouwd. Als gevolg van deze veel hogere motor, hadden de prototype's een veel hogere motorkap. (zie tek.A)

De serieproduktie werd in 1932, met de 4 cylinder boxer motor, gestart, en het voertuig kreeg toen de karakterestieke schiunaflopende neus. (zie tek.B)

De "PROTZE", zoals hij door menigeen wordt genoemd, had een zeer smal chassis, dat

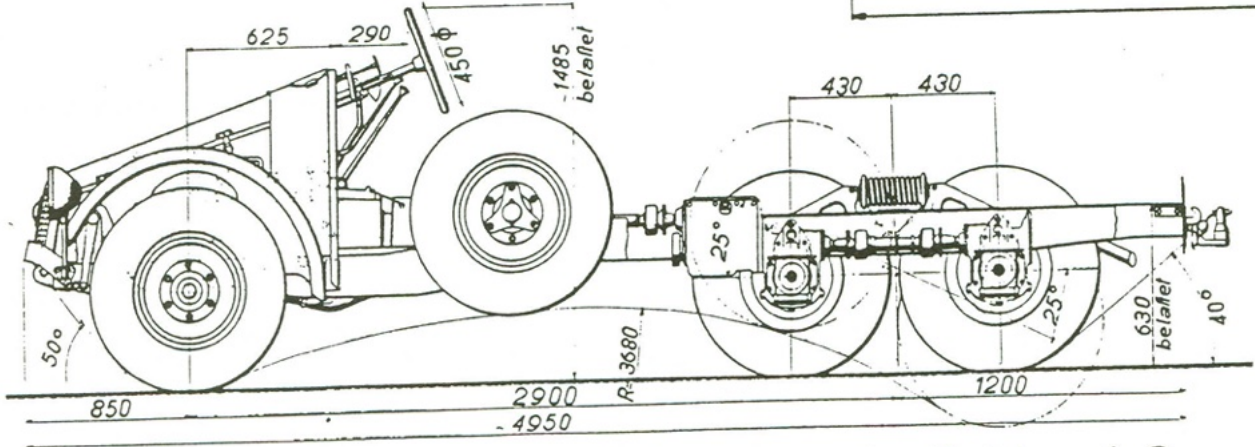
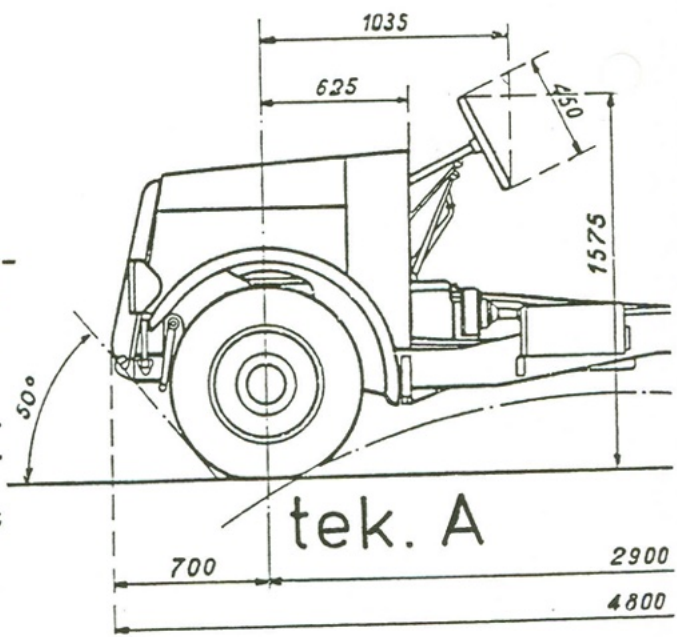

### tek. B Krupp, L2H-43

naar voren als een vork uitliep. De achterwielen waren ieder opgehangen aan twee evenwijdig boven elkaar liggende ramen, welke per zijde, paarsgewijs, door middel van een schroefveer werden afgeveerd. De achterwielen stonden zeer dicht op elkaar, de hartafstand tussen de achterassen was slechts 86 cm. Het bleek in het terrein dat dit veel problemen opleverde, er bleef veel klem zitten tussen de wielen, en men ging in 1936 over naar een hartafstand van 90 cm., terwijl men ook het motorvermogen opvoerde naar 60 pk. (dit was 55 pk.) De type-aanduiding werd toen, L2H 143. Dit voertuig heeft Tamiya in model uit-

gebracht, en ik moet zeggen dat ook het chassis zeer goed is weergegeven. Naast deze twee specifiek voor militaire doeleinden ontwikkelde voertuigen, hebben er honderden KRUPP'S rondgereden in het Duitse leger, welke van de civiele tak afstammen.

Veel 3 - 3,5 en 5 en 6,5tonners hebben er bij de N.S.K.K. troepen dienst gedaan. Ook bij de gevechts eenheden hebben deze voertuigen wel dienst gedaan. Een voorbeeld hiervan ziet u in de laatste afbeelding. Dit is een LD 3,5 met een M222 motor. Het laadvermogen bedraagt 3,5 ton. De 6,5 tonners werden veel gebruikt in combinatie met een twee danwel drie-assige aanhangwagen bij de bevoorradingseenheden.

Technische gegevens van de diverse KRUPP voertuigen.

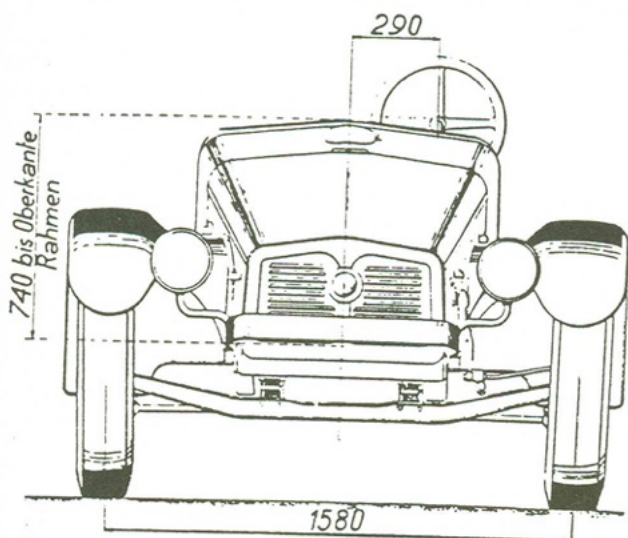

TYPE	L2H 43, (L2H 143)	L3H 63, (L3H 163)	LD3,5 M222
lengte;	510 cm.	740 cm.	666 cm.
breedte;	196 cm.	250 cm.	234 cm.
hoogte;	193 cm.	320 cm.	270 cm.
eigengewicht;	2600 kg.	5700 kg.	3700 kg.
laadvermogen;	1150 kg.	3420 kg.	3500 kg.
cylinderaantal;	4	6	2
motorvermogen;	55 pk. (60 pk.)	90 pk. (100 pk.)	60 pk.
versnellingen;	4xV. + 1xA.en terr.	4xV. + 1xA.en terr.	4xV. + 1xA.
aanhangergewicht;	1000 kg.	3250 kg.	---
hoogste snelheid;	70 mk/u.	50 km/u.	65 km/u.
inhoud brandst.tank;	110 ltr.	150 ltr.	---
bereik terrein/weg;	275/400 km.	250/330 km.	---

Bronnen; Krupp-Kfw im Kriege  
Kraftfahrzeuge und Panzer

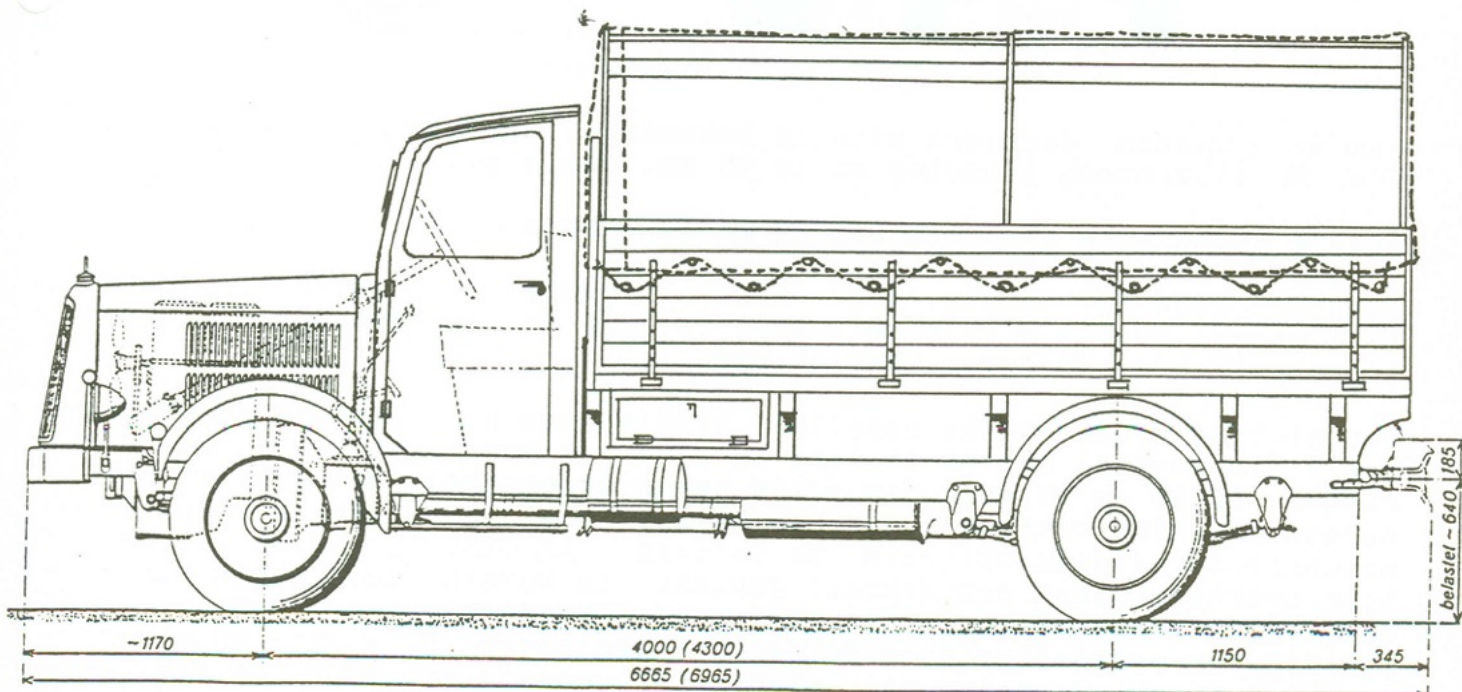

Krupp, 3,5 ton

LD 3,5 M 222

# MODEL BESPREKING

Gert Mons.

## DE HUMMER!

Aan het eind van de zeventiger jaren ontstond er bij de Amerikaanse krijgsmacht delen een behoefte aan een vervanger voor enkele lichte voertuigen, waaronder de Ford MUTT, de Gama Goat en de 1¼ ton pick-up. Aangezien het voertuig dat ontwikkeld moest worden, aan veel eisen moest voldoen (een zgn. Multi-Purpose-Vehicle) besloten 3 afzonderlijke Amerikaanse bedrijven vanaf medio 1980 een eigen concept te maken. In 1983 werd na uitvoerige tests de HUMMER van AM General, een dochteronderneming van American Motors Corporation, als winnaar gekozen. De bijnaam HUMMER was intussen ontstaan als verbastering van de afkorting HMMWV (High Mobility Multipurpose Wheeled Vehicle). Het Pentagon gunde AM een contract voor de levering van 55.000 voertuigen, te leveren tussen 1984 en 1989

De HUMMER kan beslist een module-voertuig genoemd worden. Door enkele componenten te wijzigen kan het omgebouwd worden voor andere taken. Dit drukt natuurlijk de produktiekosten.

De basis uitvoering bestaat uit een 2-persoons cabine met canvas dak en een open laadbak, de zgn. pick-up versie (zie foto's). Uit deze basisversie kunnen maar liefst 18 verschillende voertuigen gemaakt worden:

- 4 verschillende cargo/troepenvervoer versies
- 3 " " ambulance " "
- 9 " " weapon carrier " "
- 1 C3I versie (Communications, Command, Control and Intelligence)
- 1 Stinger team vehicle.

### HUMMER Basisversie:

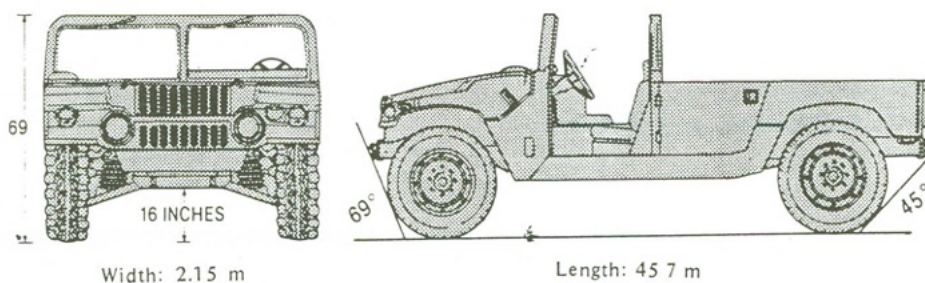

Van de 9 weapon carriers zijn de bekendste: .50 mitr., 7,62 mm mitr., TOW, Mk.19 grenade launcher en de 25 mm. chain gun.

Enkele technische gegevens van de basis-versie:

Gewicht: 2254 kg, lengte: 4,57 meter, breedte: 2,15 meter (!), hoogte: 1,75 meter, motor: 8 cilinder, 6200 cc, 152 pk., laadvermogen: 1250 kg. In gebruik bij: US Army, USAF en USMC.

Tot slot de vraag: welke modellen zijn er van dit voertuig te verkrijgen? Als eerste bracht Italeri in 1988 de M988 TOW-versie. Het model kost f. 12,95 en is voor die prijs zeker acceptabel. Het profiel van de banden is niet correct, dit kan helaas niet verholpen worden. Op de achterzijde (laadklep) zijn de letters "AM GENERAL" niet afgebeeld, hier overheen dient een dekzeil geplakt te worden (zelf maken van tissue). Het meest storende is echter de TOW-installatie. Deze is -zeer slordig- in spiegelbeeld op het affuit geplaatst. De richt- en stuurinrichting dient derhalve van plaats te veranderen. Voor de TOW-koker zelf kun je beter het Tamiya-exemplaar nemen, dit is beter gedetailleerd. Vanwege al deze romslomp besloot ik van mijn HUMMER maar een eenvoudige cargo-versie te maken. Na deze in het nieuwe 3-kleuren

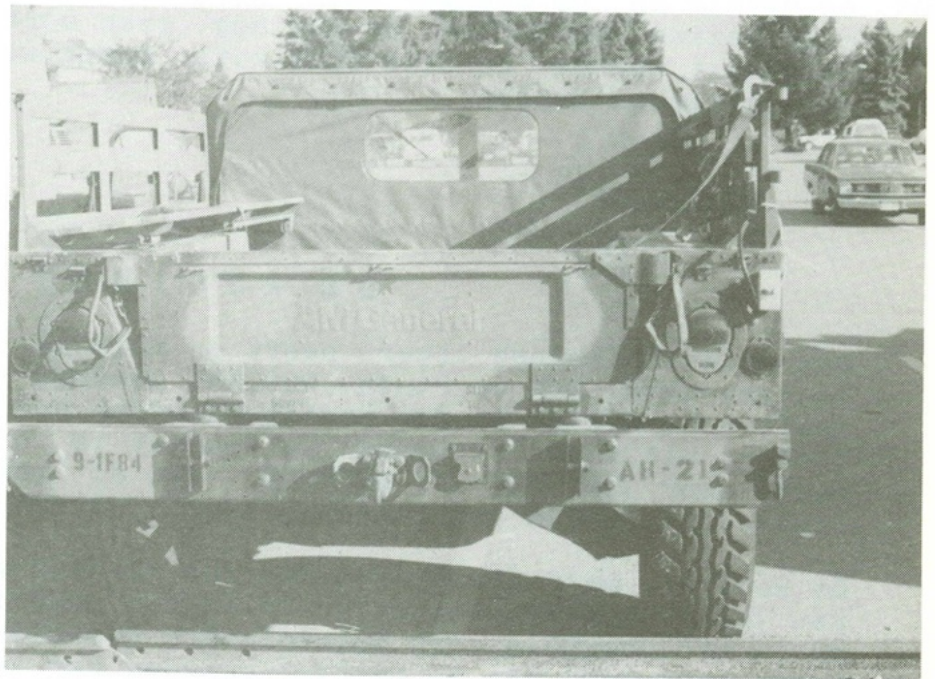

PROTOTYPE met 12,7m/m M.G.

schema gespoten te hebben, ontstond toch nog een leuk model, dat vooral goed gebruikt kan worden als "secondary" voertuig op diorama's.

Begin 1989 kwam Tamiya uit met de HUMMER M242 Bushmaster, een model van f. 40,= Voor dit geld verwachtte ik heel wat, maar toen ik de doos open maakte, ergerde ik me groen. Tamiya had 100 % de mallen van Italeri gebruikt en derhalve exact hetzelfde onderstel (met dezelfde fouten) geproduceerd. Slechts een klein gietraam met een verhoogd dak en het 25 mm kanon waren door onze Japanse vrienden apart bijgevoegd. Hoewel het verder een fraai model is, is het de prijs niet waard. Vooral de diorama-bouwers moeten oppassen omdat het model maar bij enkele eenheden zal worden ingevoerd.

Tenslotte kwam Italeri eind 1989 uit met de "Desert patrol" HUMMER, een commando voertuig met een 12,7 mm mitrailleur en heeft voor 1990 de Stinger versie aangekondigd. ESCI heeft er inmiddels ook enkele uit gebracht, te weten de M988 tankhunter (met TOW-inrichting, een copie van de eerste Italeri kit, echter ongeveer twee maal zo duur), een ambulance versie en de Avanger Anti Aircraft Vehicle. Ik heb deze dozen nog niet gezien en ik kan er dus nog geen oordeel over geven. Gezien de kwaliteit van de huidige ESCI kits mogen we hiervan echter geen hoge verwachtingen hebben.

## DE ROOIKAT !

Het Zuid-Afrikaanse leger heeft er onlangs een nieuw gevechtsvoertuig bij gekregen. Dat voertuig, ROOIKAT genaamd (Zuid-Afrikaans voor Lynx), heeft acht wielen en als hoofdbewapening een 76 mm. kanon. De bemanning bestaat uit vier personen. De Rooikat is ontwikkeld en wordt geproduceerd door het bedrijf ARMSCOR, dat al meerdere militaire voertuigen produceert, zoals het gemechaniseerd geschut G6 (zie TANK 66).

De Rooikat, waarvan de ontwikkeling reeds begon in het einde van de jaren 70, is geheel van Zuid-Afrikaanse makelij. Dat wil dus zeggen dat er in het voertuig geen buitenlandse techniek is verwerkt. Het voertuig wordt ingevoerd bij de pantsereenheden ter vervanging van de ELAND, met het 90 mm. kanon, de Zuid-Afrikaanse versie van de Panhard AML 90.

Alle acht wielen worden aangedreven en de voorste vier worden bestuurd. De watergekoelde V10 dieselmotor, die achterin is geplaatst, zorgt voor een maximum snelheid op de weg van 120 km/uur. In het terrein bereikt de voertuig maximum snelheden tussen de 40 en 60 km/uur.

Het 76 mm. kanon kan pantserdoorborende en brisant granaten afvuren, waarvan er in totaal 48 meegenomen kunnen worden. Het heeft een vuursnelheid van 6 schoten per minuut. Het is gestabiliseerd en gekoppeld aan een digitale ballistische computer met windsnelheids- en kantelsensoren. De schutter beschikt over dag- en nachtvizieren en een geïntegreerde laserafstandsmeter. De nevenbewapening bestaat uit twee 7,62 mm. mitrailleurs, waarvan een coaxiaal naast het kanon en de ander bij het luik van de commandant geplaatst is.

De bepantsering kan anti-tankgranaten afweren, waarvan het kaliber niet groter is dan 23 mm. Een overdruksysteem zorgt voor NBC-bescherming.

De primaire taak van de Rooikat is het uitvoeren van verkenningen in diep vijandelijk gebied.

Technische gegevens:

Lengte : 8,2 m. (met de loop naar voren)  
Breedte : 2,9 m.  
Hoogte : 2,5 m.  
Gewicht : 27 ton (gevechtsgereed)  
Motor : 10 cylinder dieselmotor, watergekoeld  
Versnellingsbak : automatisch, 6 vooruit, 1 achteruit  
Actieradius : 1000 km  
Bewapening : 1 x 76 mm kanon  
                  2 x 7,62 mm mitrailleur  
Aantal granaten : 48

Bas Smits.

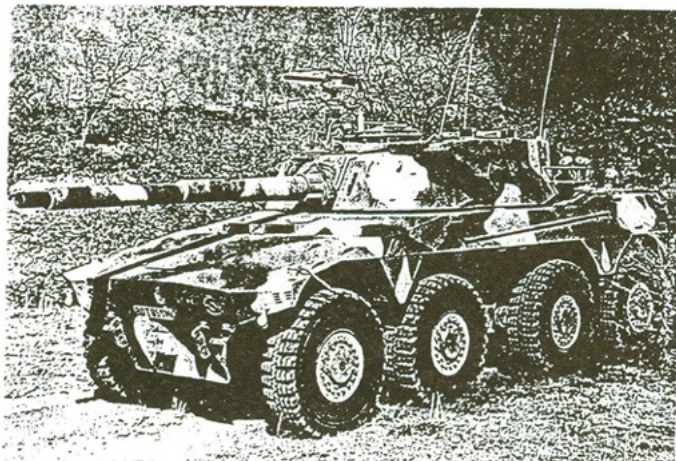

## BOEKBESPREKING

Hein van Nieuwenhuizen.

In het najaar van 1989 zijn weer een aantal interessante nieuwe boeken en herdrukken verschenen. Hieronder volgt een kleine selectie:

TITEL : Tiger in action  
AUTEUR : Bruce Culver  
UITGEVER : Squadron/Signal Publications  
PAGINA'S : 49  
PRIJS : ca. f. 20,=

Dit is het meest recente deel (no. 27) uit de "Armor-in-action" serie van deze Amerikaanse uitgever.

In dit boek komen alle Tigers aan bod, de meeste aandacht gaat echter naar de Tiger I.

Behalve veel zwart/wit foto's bevat dit boek ook kleuren tekeningen van Tigers, gezien van opzij, en zwart/wit tekeningen van details, zoals die veranderen per uitvoering. Voorbeeld: de beschermplaten van de uitlaatpijpen en de plaatsing van de koplampen bij de Tiger I

De tekst (afgezien van de foto-bijchriften) omvat ca. 8 bladzijden.

.-.-.-.-.-

TITEL : Mei '40, De achttien daagse veldtocht in België  
AUTEUR : Peter Taghon  
UITGEVER : Lannoo (Tielt, België)  
PAGINA'S : 239

PRIJS : ca. f. 58,=

Dit boek bevat volgens eigen zeggen "meer van 500 voor het grootste deel nog niet eerder gepubliceerde foto's". De foto's zijn van Duitse, Franse, Britse en Belgische oorsprong. Veel van de foto's zijn niet door professionele fotografen gemaakt, maar door gewone soldaten die in het bezit waren van een eigen camera.

De auteur heeft er erg veel werk van gemaakt om te traceren waar en mogelijk wanneer de foto's gemaakt zijn en welke leger-onderdelen afgebeeld zijn. Hierdoor heeft het boek een hoge historische waarde.

Door de rangschikking in hoofdstukken, voorzien van een inleidende tekst, kan de lezer zich een goed beeld vormen van de strijd die 18 dagen op Belgische bodem woedde. Ter verduidelijking staan op 4 bladzijden achterin het boek nog een aantal kaarten.

Het boek wordt afgesloten met een plaatsnamen register.

.-.-.-.-.-.

TITEL : Uniformen der Panzertruppen  
AUTEUR : Jörg-M. Hormann  
UITGEVER : Podzun-Pallas-Verlag  
PAGINA'S : 126  
PRIJS : DM 38,=

Dit is het eerste deel van een nieuwe Podzun-reeks: "Deutsche Uniformen im 20. Jahrhundert". Vrijwel gelijktijdig is ook het tweede deel "Uniformen der Infanterie 1919 bis heute" verschenen.

In overwegend authentieke zwart/wit foto's worden de uniformen en onderscheidingstekens van alle uniformen van de Pantsertruppen behandeld. De uniformen gedragen door tankbemanningen van de Waffen-SS vallen buiten het kader van dit boek.

De kleurenfoto's hebben overwegend betrekking op museum-exemplaren van tunieken, mutsen en petten

.-.-.-.-.-.

TITEL : The Great Tank Scandal  
AUTEUR : David Fletcher  
UITGEVER : HMSO, Londen  
PAGINA'S : 140  
PRIJS : £ 12,95

Britse tanks deden het in de Tweede Wereldoorlog niet zo best. Hoe kwam dit ? De Engelsen hadden in de Eerste Wereldoorlog de tank toch zelf uitgevonden en ontwikkeld tot een wapen dat niet meer uit de oorlogvoering weg gedacht kon worden ?

In het boek The Great Tank Scandal beschrijft David Fletcher hoe dit kon gebeuren. Hij noemt een aantal oorzaken, waarvan de belangrijkste zijn de algehele economische en politieke toestand in het begin van de jaren dertig (te weinig geld beschikbaar), de geringe betrokkenheid van de Britse industrie, die bijvoorbeeld de techniek van het lassen van pantserstaal niet of nauwelijks beheerste, en het feit dat de Britse legerleiding absoluut geen oog had voor ontwikkelingen in het buitenland (Duitsland, Frankrijk en Rusland) op het gebied van het ontwerpen en het gebruiken van tanks.

Voorts beschrijft hij op een interessante en goed leesbare manier de diverse types infanterie- en cruisertanks. Ook diverse experimenten



zoals de TOG 1 en 2 en "Nellie the entrenching machine" krijgen de aandacht. Een apart hoofdstuk met veel interessante foto's is gewijd aan alle pantservoertuigen die het levenslicht zagen in de twee helft van 1940, toen Engeland met bijna lege handen een Duitse invasie verwachtte.

Boeiend en openhartig is voorts de manier waarop de ervaringen in Frankrijk, 1940, en in Noord-Afrika worden beschreven.

Wat mij betreft een heel interessant boek dat het Britse tankwapen eens op een andere manier belicht.

Verkrijgbaar bij HMSO (Her Majesty's Stationary Office), PO Box 276, Londen, SW8 5DT (post-order) of 49 High Holborn, Londen, WC1V 6HB (winkel). Bij HMSO zijn trouwens meer interessante boeken te krijgen:

. Churchill Tank, vehicle story and specification	£ 5,95
. Cromwell Tank, vehicle story and specification	£ 5,95
. Vanguard of Victory, the 79th Armoured Division	£ 4,95
. Landships, British tanks in the First World War	£ 3,95
. Tiger !. The Tiger Tank, a British view	£ 17,95
. War Cars, British armoured cars in the First WW.	£ 7,50
. Breakdown, a history of recovery vehicles in the B.A.	£ 9,59
. Databook of wheeled vehicles	£ 7,50

Bij bestelling via de post het bedrag contant of d.m.v. een eurocheque bijvoegen (zonder extra kosten voor "postage & packing"). U krijgt het boek per omgaande thuis gestuurd.

.....

Kees Blijleven.

#### MODELBOUW TIP

Voor het lijmen van plastic modellen kun je verschillende soorten lijm gebruiken. Op de eerste plaats kun je al kiezen uit lijm in tubes en vloeibare lijm in flesjes. En van deze laatste bestaan er ook weer verschillende soorten.

Het plastic van onze modellen laat zich echter ook uitstekend lijmen met VERDUNNER van Bison. Het prijsverschil liegt er niet om: f 3,50 voor 20 ml. (een flesje) UHU of f 5,- voor 250 ml. (een blikje) Bison. Ik gebruik de Bison al jaren. Gewoon een beetje overgieten in een UHU-flesje en je kunt weer vooruit !

Kees Blijleven

Op ZATERDAG 19 mei zijn er de wedstrijden voor militaire chauffeurs in het "Kamp van Zeist" te Soesterberg, van 10.00 tot 16.00 uur. Hiervoor vragen we leden die hun MODELLEN en hun vrije tijd over hebben om de stand te bemannen en informatie over onze vereniging uit te dragen. U kunt zich opgeven bij: JOOP V.D. WEERDEN, TEL. ~~XXXXXXXXXX~~, dit in verband met de lunchpakketten die à f2,50 beschikbaar worden gesteld. Graag bellen tussen 20.00 en 21.30 uur op werkdagen.

BIJ VOORBAAT DANK !



Beste bouwers en tekening-uitpluizers,

Weer een overzicht van wat er allemaal te lezen valt in de bladen van onze zuster verenigingen uit het buitenland. Bestellen is mogelijk via een briefkaartje met vermelding van de nummers. Makkelijker is dit papier te kopiëren en naar mij op te sturen als een bestellijst. De kosten zijn 10 cent per kopie + porto.

Graag voor 20 mei as. de bestellingen doen svp. U kunt rond deze tijd de bestellingen verwachten.

J. Frankema



Naam.....  
Adres.....  
.....

- Ik haal de bestelling op de landelijke bijeenkomst op (geen porto)
- Graag levering via post ( betaling via giro)

- 1. Panzerjäger Marder 2. Art. ombouw 1:35
- 2. Sturmpanzer SU 152 Rusl. Art+tek 1:35
- 3. 3,5 CM 2 Flak 85 modern Oostenrijk geen schaal
- 4. Cargo Trucks modern usa. M927 t/m M932 Art+tek
- 5. Bestellijst HSV Oostenrijk Vac. vorms, boeken enz.
- 6. Hummer modern USA M1037, M1042 Art+tek.
- 7. SAS Jeep Art.
- 8. Flying Bangalore Torpedos Eng. (mathilda) Art.
- 9. T 64 A rusl. tek 1:76
- 10. T 72 M2 Reactive armour Rusl. Tek 1:76
- 11. Landrover 110 tek 1:76
- 12. White 920 6x4 18 ton Tanktransporter tek 1:76 Eng.
- 13. Panzerkampfwagen 4 ausf A en B Duits. 1:72 tek.
- 14. Bergepanzer 2 Leopard 1:35 tek.
- 15. DAF M39 nl. tek 1:76
- 16. Bussing-nag 3 GLG Druckereikraftwagen tek 1:76
- 17. Bilbao arm. car Spaanse burgeroorlog tek+ art 1:76.
- Serie op recht Engelse onderzochte tekeningen 1:35 van de Humber!
- 18. Guy quad Armoured Car 1938 Art+ tek 1:35
- 19. Humber Mk1 Art+tek 1:35
- 20. Guy/ Humber Armoured Car luchtdoel Art+tek 1:35

### DE MATILDA 1 (INFANTRY TANK MK I)

De Engelse tegenaanval bij Arras op 21 mei 1940, waarbij de 7e Panzerdivision, die deel uitmaakte van de Duitse hoofdmacht die in een snel tempo naar de Kanaalkust oprukte, door de Ie Army Tank Brigade in de flank werd aangevallen, veroorzaakte in de Duitse gelederen een behoorlijke paniek. Dat kwam omdat de 58 Infantry Tanks Mark I (A11) en de 16 Infantry Tanks Mark 2 (A12) waarmee de Engelse aanvalsmacht was uitgerust, geheel immuun schenen te zijn voor het Duitse anti-tankvuur. Inderdaad waren deze tanks goed gepantserd en bestand tegen de 37mm anti-tank granaten die door de bemanningen "deurkloppers" werden genoemd.

Om de tegenaanval een halt toe te roepen liet generaal-majoor Erwin Rommel, die de 7e Panzerdivision onder zijn bevel had, snel zijn 88mm luchtdoelgeschut in stelling brengen om als anti-tankgeschut te fungeren (waardoor dit geschut voor het eerst in die functie werd gebruikt). Hiertegen waren de Infantry Tanks Mark 1 en 2, die ook en misschien wel beter bekend waren als de Matilda (of Matilda 1) en de Matilda Senior (of Matilda 2) niet opgewassen en al spoedig moest de aanval worden stopgezet.

Deze aanval was de eerste grote actie die met de Matilda tanks werd uitgevoerd. De Matilda Senior zou hierna nog een belangrijke rol spelen in de woestijnoorlog, waarbij weer opnieuw zou blijken dat zij nog niet bestand zou zijn tegen het 88mm geschut. Deze tank zou trouwens vanaf het einde van de acties in Frankrijk i.p.v. Matilda Senior (of 2) gewoon Matilda heten. De reden hiervoor was dat de Matilda 1 toen buiten dienst werd gesteld. De Matilda 1 was namelijk verouderd en veel te zwak bewapend om tegen de Duitse "Panzers" op te kunnen. Die bewapening bestond slechts uit een mitrailleur. Dit euvel werd echter in zekere mate gecompenseerd door de zware bepantsering. Hierdoor had het voertuig bij Arras toch nog redelijk zijn mannetje gestaan.

De ontwikkeling van de Matilda 1 begon in 1934 toen kwartiermeester-generaal van de Technische Dienst Sir Hugh Elles, die in WOI commandant van het Tankkorps in Frankrijk was geweest, aan Sir John Carden van de Vickersfabriek vroeg een goedkope infanterietank (d.w.z. een tank die als belangrijkste taak het direct ondersteunen van de infanterie heeft) te ontwikkelen die aan de volgende eisen moest voldoen:

- zij moest een laag silhouet hebben
- zij moet bestand zijn tegen ieder bekend type antitankgranaat
- zij moet een mitrailleur als hoofdbewapening hebben
- de snelheid hoeft niet hoger te zijn dan van een lopende man

In 1936 was het prototype gereed en werd het aan de tests onderworpen. Dat deze tank de naam Matilda kreeg, zou gekomen zijn doordat Sir Hugh Elles het uiterlijk ervan zeer grappig vond en haar daardoor die naam gaf. Het voertuig leek namelijk een beetje op het gelijknamige eendje uit de stripverhalen.

Het uiterlijk was inderdaad merkwaardig. Het was een kleine tank met een lengte van 4,96m, een breedte van 2,29m en een hoogte van van 2m. Afgezien van het feit dat de rupsen bij de aandrijfwielen, die achtergeplaatst waren, beschermd werden door een soort spatborden, waren zij verder geheel onbeschermd. Het loopwerk bestond uit vier bogies die per paar aan weerszijde van de romp zaten. Iedere bogie bevatte vier paar wielen en werd geveerd door twee stel bladveren.

De Matilda 1 was de eerste Engelse tank met een gegoten toren. Deze was handbediend en bevatte een Vickers .303 mitrailleur. De nevenbewapening bestond uit twee rookgranaatwerpers. Sommige latere Matilda's kregen i.p.v. een .303 een .50 mitrailleur. Deze was eveneens van het merk Vickers. Een commerciële Ford V8 benzinemotor zorgde voor een topsnelheid van 14 km/u. De bemanning bestond uit twee personen; de chauffeur en de schutter/commandant. Om binnen de bepantsering te kunnen opereren beschikte de laatste over een periscoop die linksvoor in de toren was geplaatst.

Tijdens de proeven bleek dat er enige dingen veranderd moesten worden. Zo moesten o.a. de toppers verplaatst worden om te voorkomen dat de rupsen tijdens het rijden van het loopwerk wegglijden. Verder zat de Matilda mechanisch goed in elkaar. Haar sterkste punt was ongetwijfeld de zware bepantsering. Deze had aan de voorzijde, aan de bovenkant van de neus, een dikte van 65mm en aan de zijkanten een dikte van 60mm. Dit waren ook zwakke punten. Zo was de Matilda in de eerste plaats voor de bemanningsleden een nogal koud en ongemakkelijk voertuig. In de tweede plaats was de maximum snelheid, die dus maar 14km/u was, veel te laag. Het grootste punt was de veel te lichte bewapening. Al zeer snel werd deze ernstige handicap onderkend en dat zou leiden tot de ontwikkeling van de grotere en zwaardere Matilda 2 (die dus wel de naam van haar voorganger zou dragen, maar er verder totaal niet op zou lijken). Ondanks dit alles werden er tussen 1937 en 1939 toch nog zo'n 140 stuks Matilda 1's besteld. De slag bij Arras was de eerste en enige grote actie waar de Matilda 1's in grote getale werden ingezet. Hun sterkste en zwakste punten, namelijk de goede bepantsering (hoewel niet bestand tegen de 88mm granaten) maar de lichte bewapening, waren toen nog eens duidelijk naar voren gekomen.

In 1937 werden er trouwens plannen gemaakt om van de Matilda 1 een mijnenruimende versie te maken. Het bleef echter maar bij enkele experimenten. Een daarvan was een Matilda die aan de voorzijde was uitgerust met een ploeg. Deze werd ondersteund door twee balken die aan de zijkanten van de romp waren gemonteerd. Aan iedere balk zaten twee steunrollen die precies voor de rupsen waren geplaatst. Dit mijnenruimsysteem werkte alleen in zacht zand omdat de ploeg te licht was. Het was neit mogelijk de tank uit te rusten met een zwaardere ploeg omdat de motor niet krachtig genoeg was.

Van de ongeveer 140 Matilda 1's is er momenteel nog een overgebleven. Deze staat in het beroemde Royal Tank Museum in Bovington.

Bas Smits.







